

Nachdem unser Team seit 1999 Erfahrungen mit dem exklusiven Vertrieb und der technischen Betreuung von OMS Verpackungsanlagen gesammelt hat, sind wir unter der Firmierung One More Innovation GmbH nun exklusiver Vertriebspartner von Matco Wickelstretchautomaten in unserer Vertriebsregion.

Hier stellen wir Ihnen eine grobe Produktübersicht vor.



Modell SLK12
 Drehtellergeschwindigkeit: 12 rpm
 Drehteller ø: 1860 mm
 Max. Ladevolumen: 1000 kg
 Max. Wickelhöhe: 2400 mm
 Max. Palettengröße: 1200 x 1200 mm
 Maximal: bis zu 35 Paletten pro Stunde
 Folienschlittengeschwindigkeit:
 Frequenz geregelt
 Motorische Vorreckung
 (Standard 250 %)
 Anschluss: 3 x 400 V / 50 Hz / N + PE
 5 Wickelprogramme
 Fördertechnik Oberkante: ab 385 mm

Modell SLK15
 Drehtellergeschwindigkeit: 15 rpm
 Drehteller ø: 1860 mm
 Max. Ladevolumen: 2000 kg
 Max. Wickelhöhe: 2400 mm
 Max. Palettengröße: 1200 x 1200 mm
 Maximal: bis zu 45 Paletten pro Stunde
 Folienschlittengeschwindigkeit:
 Frequenz geregelt
 Motorische Vorreckung
 (Standard 250 %)
 Anschluss: 3 x 400 V / 50 Hz / N + PE
 5 Wickelprogramme
 Fördertechnik Oberkante: ab 385 mm

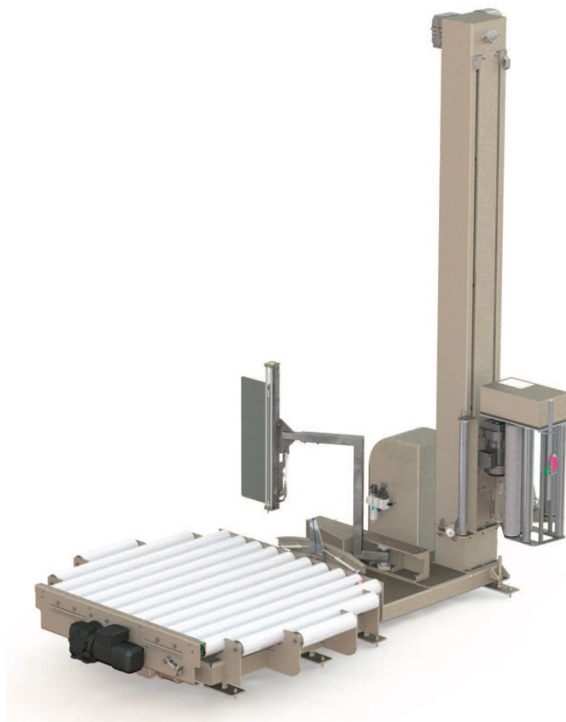



Modell SLK20
 Drehtellergeschwindigkeit: 20 rpm
 Drehteller ø: 1860 mm
 Max. Ladevolumen: 2000 kg
 Max. Wickelhöhe: 2400 mm
 Max. Palettengröße: 1200 x 1200 mm
 Maximal: bis zu 55 Paletten pro Stunde
 Folienschlittengeschwindigkeit:
 Frequenz geregelt
 Motorische Vorreckung
 (Standard 250 %)
 Anschluss: 3 x 400 V / 50 Hz / N + PE
 5 Wickelprogramme
 Fördertechnik Oberkante: ab 385 mm

Diese Maschinenlinie, inklusive der entsprechenden Fördertechnik und einem ausgeklügelten Anlagenbau, ist Ausstattungsseitig bereits optimal für die Kunden unseres Marktes ausgestattet.

Modell ALC12
 Drehtellergeschwindigkeit: 12 rpm
 Max. Wickelhöhe: 2400 mm
 Max. Palettengröße: 1200 x 1200 mm
 Maximal: bis zu 35 Paletten pro Stunde
 Folienschlittengeschwindigkeit:
 Frequenz geregelt
 Motorische Vorreckung
 (Standard 250 %)
 Anschluss: 3 x 400 V / 50 Hz / N + PE
 5 Wickelprogramme
 Fördertechnik Oberkante: ab 80 mm

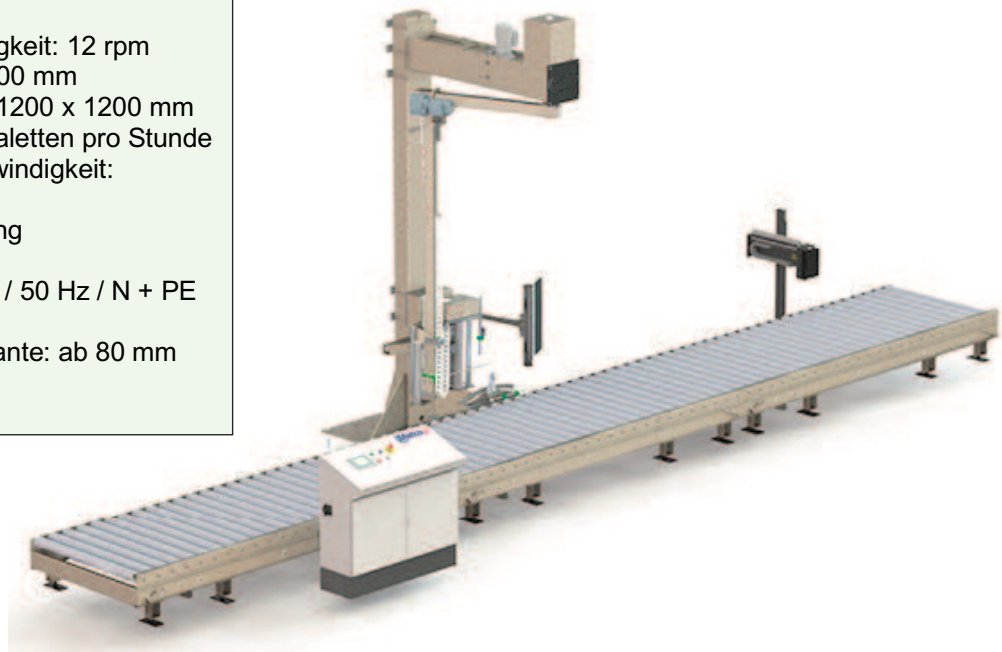

Modell ALC15

Drehtellergeschwindigkeit: 15 rpm
Max. Wickelhöhe: 2400 mm
Max. Palettengröße: 1200 x 1200 mm
Maximal: bis zu 45 Paletten pro Stunde
Folienschlittengeschwindigkeit:
Frequenz geregelt
Motorische Vorreckung
(Standard 250 %)
Anschluss: 3 x 400 V / 50 Hz / N + PE
5 Wickelprogramme
Fördertechnik Oberkante: ab 80 mm

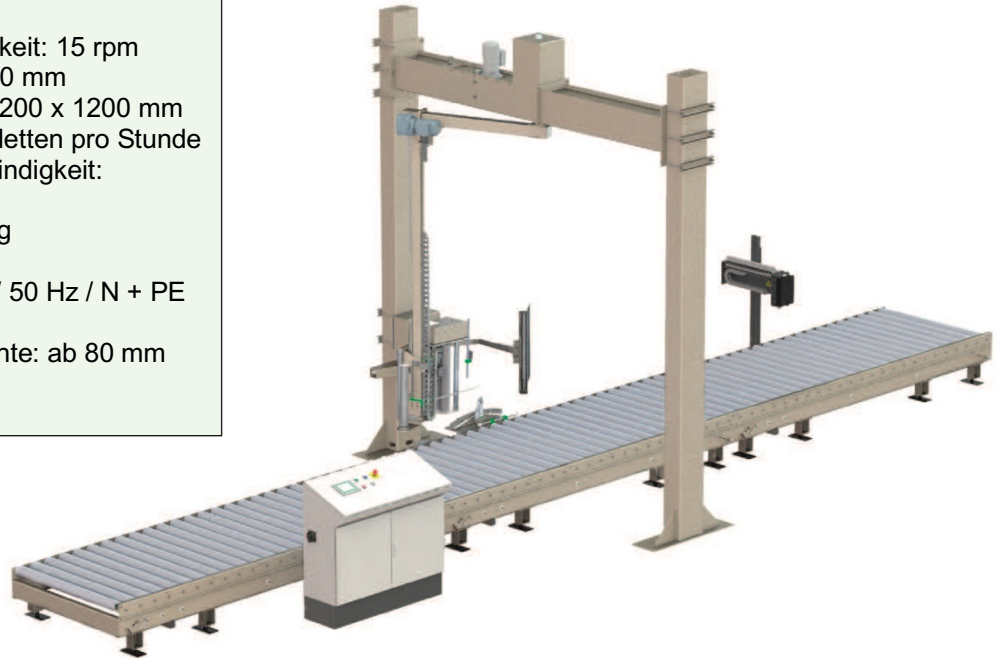

In den Automaten werden standardmäßig bereits SEW-Motoren, Steuerungen und Bedienpanels von Siemens und Pneumatikelemente von Festo vorgesehen.

Modell ALC20

Drehtellergeschwindigkeit: 20 rpm
Max. Wickelhöhe: 2400 mm
Max. Palettengröße: 1200 x 1200 mm
Maximal: bis zu 60 Paletten pro Stunde
Folienschlittengeschwindigkeit:
Frequenz geregelt
Motorische Vorreckung
(Standard 250 %)
Anschluss: 3 x 400 V / 50 Hz / N + PE
10 Wickelprogramme
Fördertechnik Oberkante: ab 80 mm

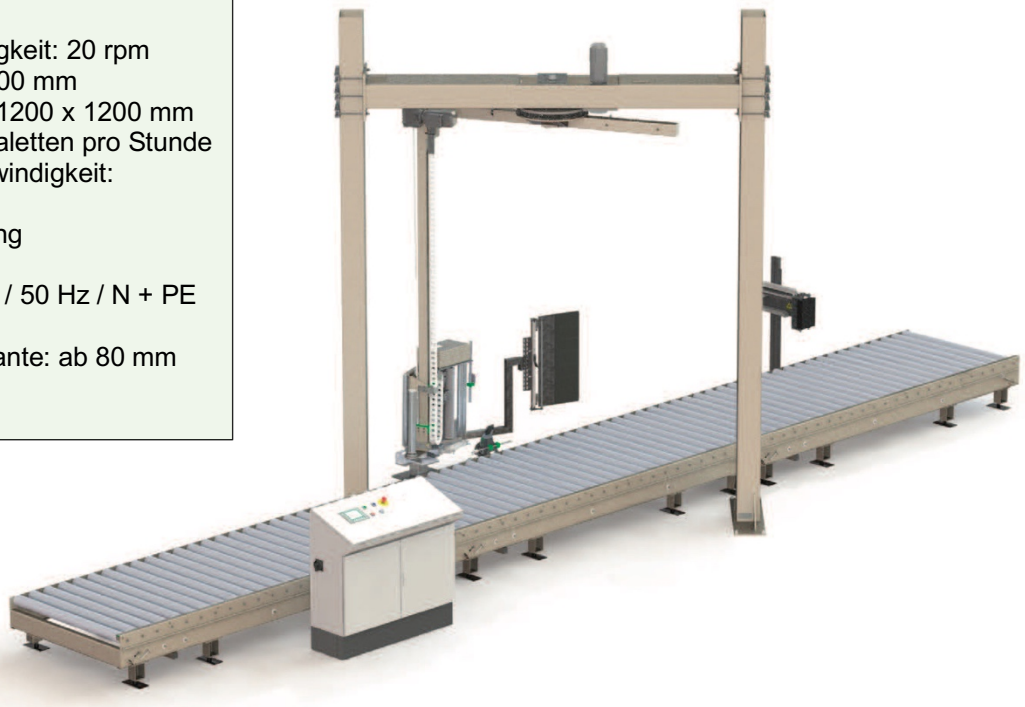

Modell ALC20 TWD
Drehtellergeschwindigkeit: 20 rpm
Max. Wickelhöhe: 2400 mm
Max. Palettengröße: 1200 x 1200 mm
Maximal: bis zu 45 Paletten pro Stunde
Folienschlittengeschwindigkeit:
Frequenz geregelt
Motorische Vorreckung
(Standard 250 %)
Anschluss: 3 x 400 V / 50 Hz / N + PE
10 Wickelprogramme
Fördertechnik Oberkante: ab 80 mm
mit Deckblattaufleger (für staub- oder
wasserabweisende Verpackung)

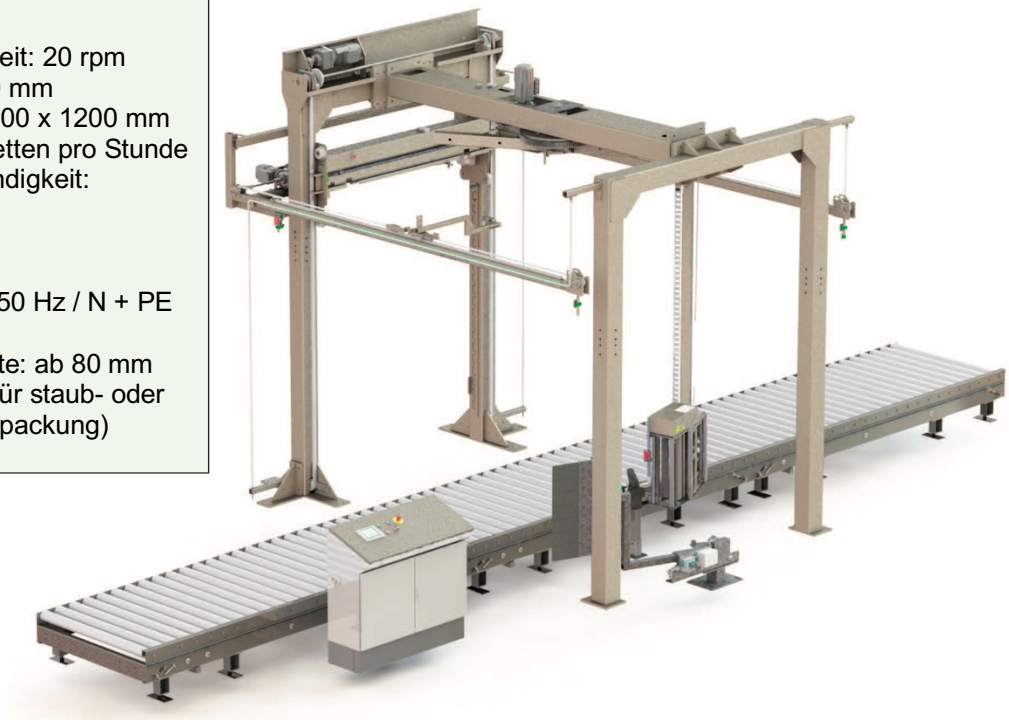

Je nach Anwendungsbereich sind die Anlagen mit einer hoch innovativen Abschneide- und Anseleinheit kombiniert, um modernen Hochregallagersystemen Rechnung zu tragen.

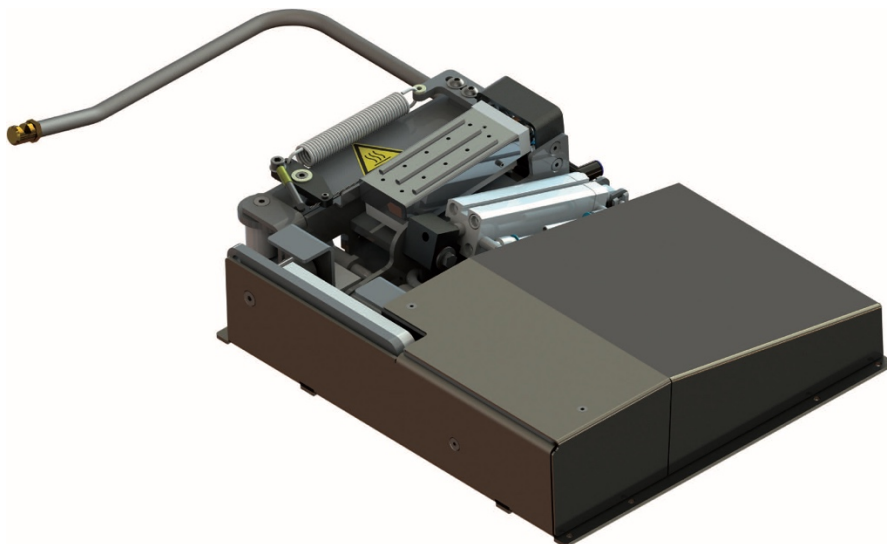

Modell ALC33

Drehtellergeschwindigkeit: 33 rpm
 Max. Wickelhöhe: 2400 mm
 Max. Palettengröße: 1200 x 1200 mm
 Maximal: bis zu 80 Paletten pro Stunde
 Folienschlittengeschwindigkeit:
 Frequenz geregelt
 Motorische Vorreckung
 (Standard 250 %)
 Anschluss: 3 x 400 V / 50 Hz / N + PE
 10 Wickelprogramme
 Fördertechnik Oberkante: ab 80 mm

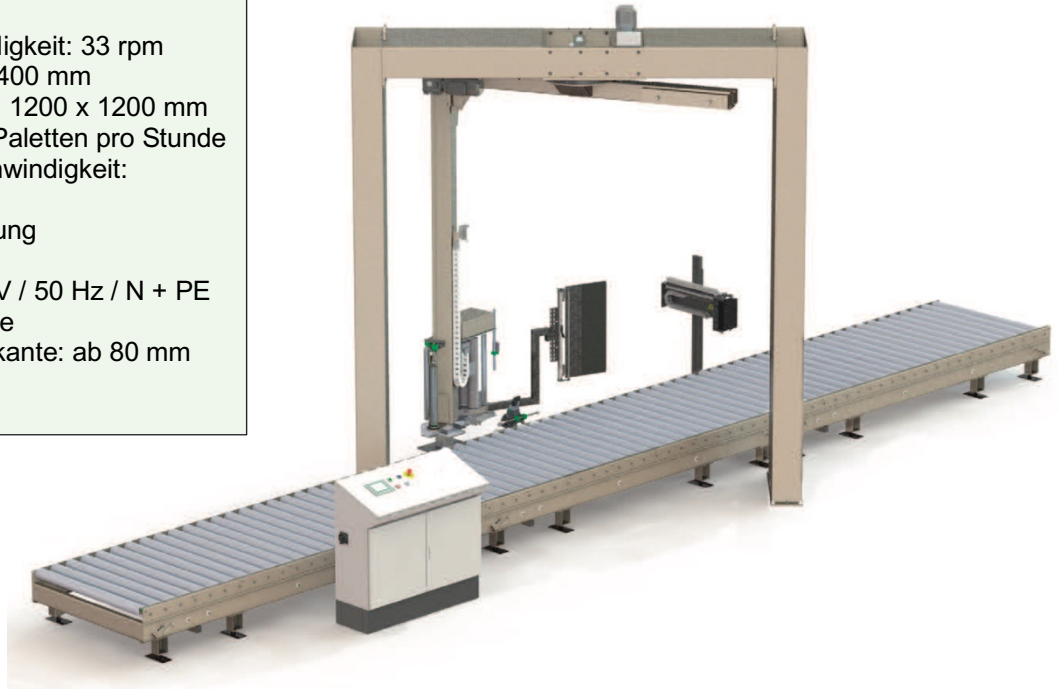

Modell ALC33 TWD

Drehtellergeschwindigkeit: 33 rpm
 Max. Wickelhöhe: 2400 mm
 Max. Palettengröße: 1200 x 1200 mm
 Maximal: bis zu 55 Paletten pro Stunde
 Folienschlittengeschwindigkeit:
 Frequenz geregelt
 Motorische Vorreckung
 (Standard 250 %)
 Anschluss: 3 x 400 V / 50 Hz / N + PE
 10 Wickelprogramme
 Fördertechnik Oberkante: ab 80 mm
 mit Deckblattaufleger (für staub- oder
 wasserabweisende Verpackung)

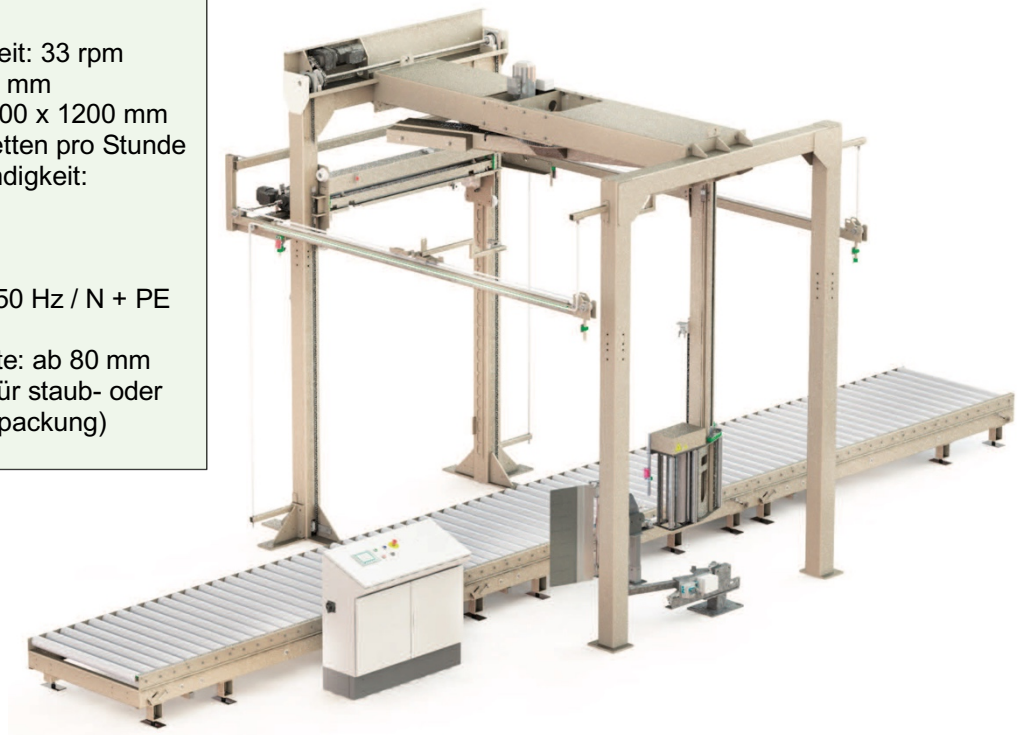

Modell ALC33 TWIN

Drehtellergeschwindigkeit: 45 rpm
Max. Wickelhöhe: 2400 mm
Max. Palettengröße: 1200 x 1200 mm
Maximal: bis zu 120 Paletten pro Stunde
Folienschlittengeschwindigkeit:
Frequenz geregelt
Motorische Vorreckung
(Standard 250 %)
Anschluss: 3 x 400 V / 50 Hz / N + PE
10 Wickelprogramme
Fördertechnik Oberkante: ab 80 mm

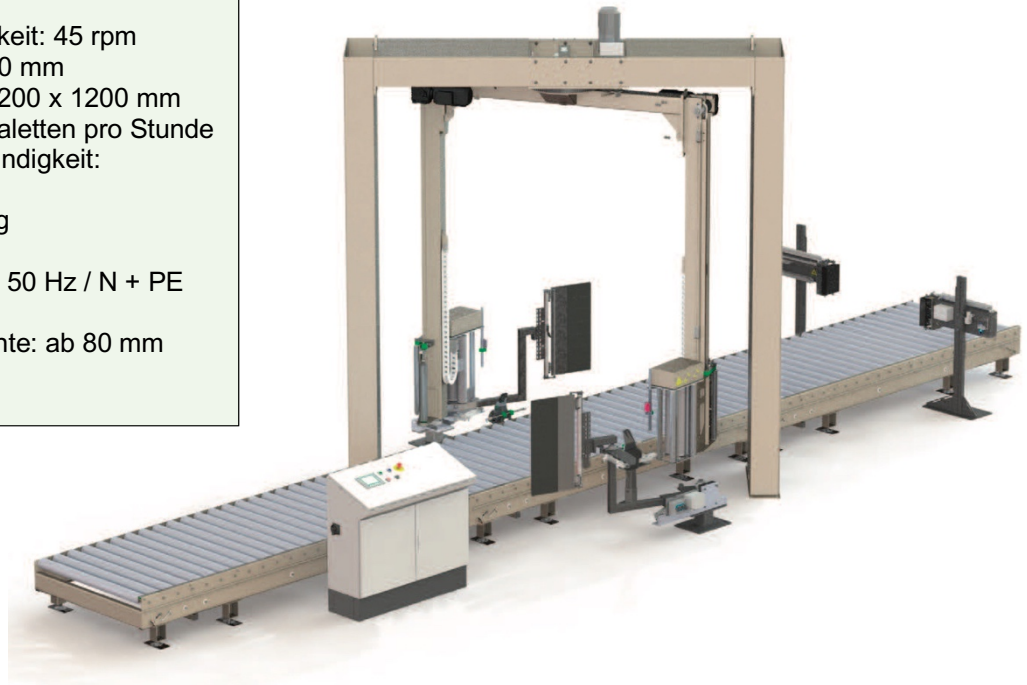

Modell ALC45

Drehtellergeschwindigkeit: 45 rpm
Max. Wickelhöhe: 2400 mm
Max. Palettengröße: 1200 x 1200 mm
Maximal: bis zu 90 Paletten pro Stunde
Folienschlittengeschwindigkeit:
Frequenz geregelt
Motorische Vorreckung
(Standard 250 %)
Anschluss: 3 x 400 V / 50 Hz / N + PE
10 Wickelprogramme
Fördertechnik Oberkante: ab 80 mm

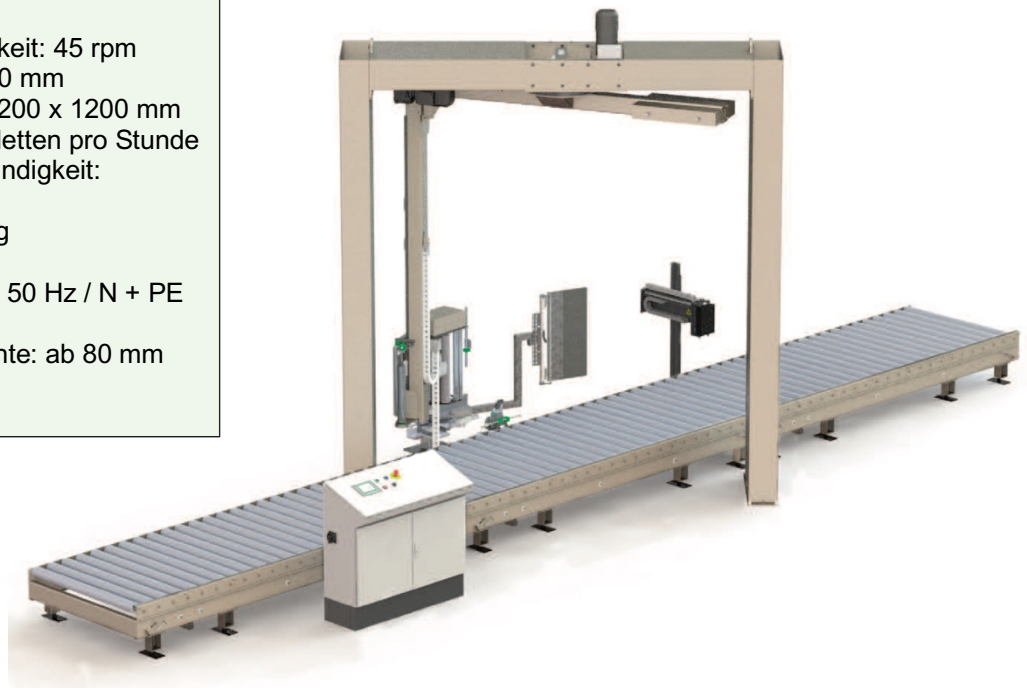

Modell ALC45 TWD

Drehtellergeschwindigkeit: 45 rpm
Max. Wickelhöhe: 2400 mm
Max. Palettengröße: 1200 x 1200 mm
Maximal: bis zu 60 Paletten pro Stunde
Folienschlittengeschwindigkeit:
Frequenz geregelt
Motorische Vorreckung
(Standard 250 %)
Anschluss: 3 x 400 V / 50 Hz / N + PE
10 Wickelprogramme
Fördertechnik Oberkante: ab 80 mm
mit Deckblattaufleger (für staub- oder
wasserabweisende Verpackung)

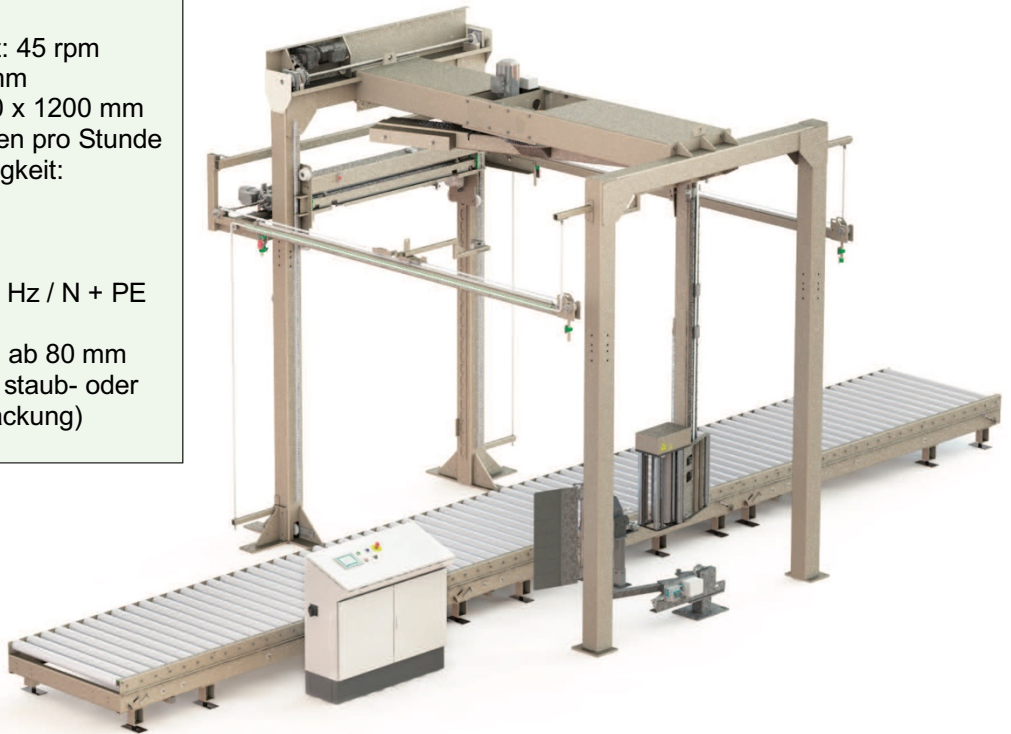

Modell ALC45 TWIN

Drehtellergeschwindigkeit: 45 rpm
Max. Wickelhöhe: 2400 mm
Max. Palettengröße: 1200 x 1200 mm
Maximal: bis zu 130 Paletten pro Stunde
Folienschlittengeschwindigkeit:
Frequenz geregelt
Motorische Vorreckung
(Standard 250 %)
Anschluss: 3 x 400 V / 50 Hz / N + PE
10 Wickelprogramme
Fördertechnik Oberkante: ab 80 mm

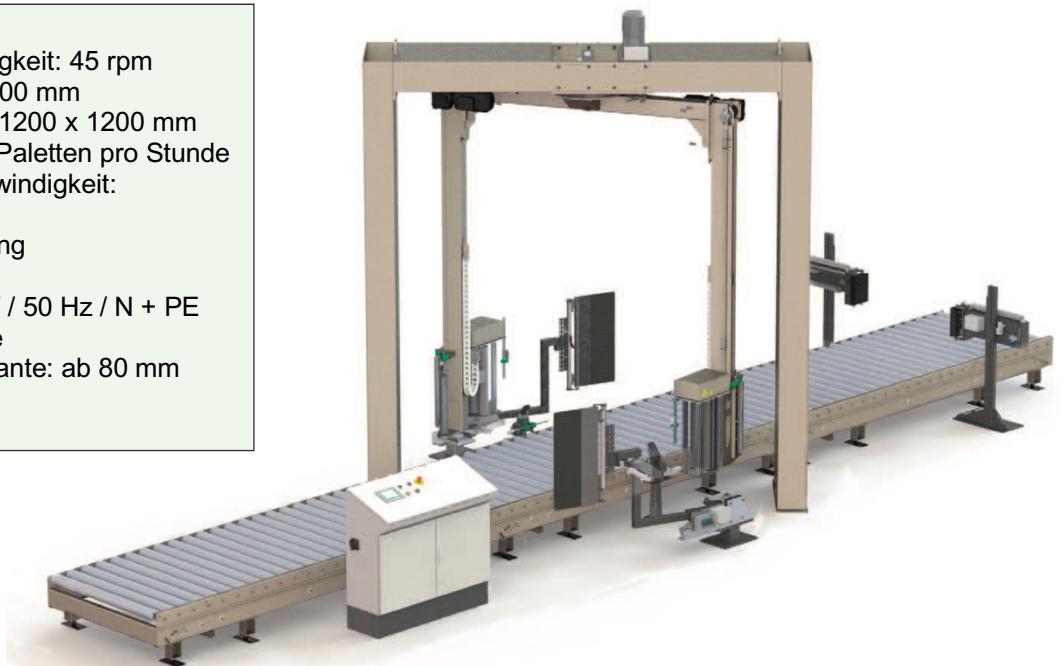

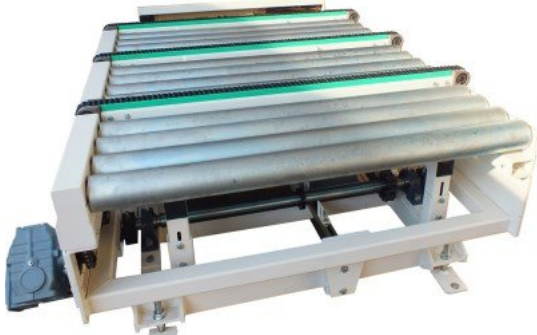

Sie erhalten von uns komplette Verpackungslinien inklusive der entsprechenden Logistikhilfsmittel wie Transferwagen oder Palettenmagazine.



Auch spezielle Sonderlösungen für Ihre besondere Aufgabe entwickeln wir gerne mit Ihnen.

Wir freuen uns auf Ihre Aufgaben.